

I
Pulegge con fasciastro secondo norma DIN 15431 (PD) oppure con fasciastro larga 1,5 volte quella a norma DIN 15431 (PL)

GB
Brakedrums as per DIN 15431 Standard (PD) or 1,5 times wider than the DIN Standard Brakedrums (PL)

F
Poulies avec tambour de frein selon la norme DIN 15431 (PD) ou avec tambour de frein 1,5 la largeur selon la norme DIN 15431 (PL)

D
Bremstrommeln mit Bremskranz nach DIN-Norm 15431 (PD) oder mit 1,5-facher Bremskranzbreite gegenüber der DIN-Norm 15431 (PL)

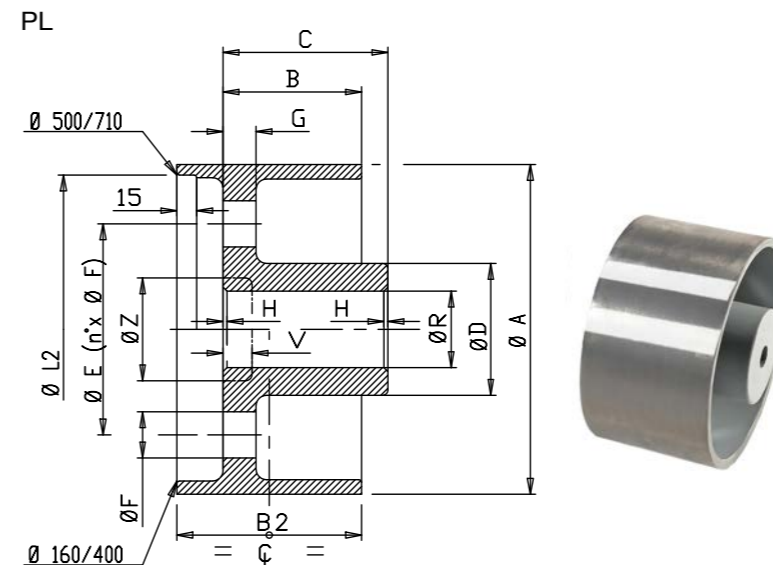
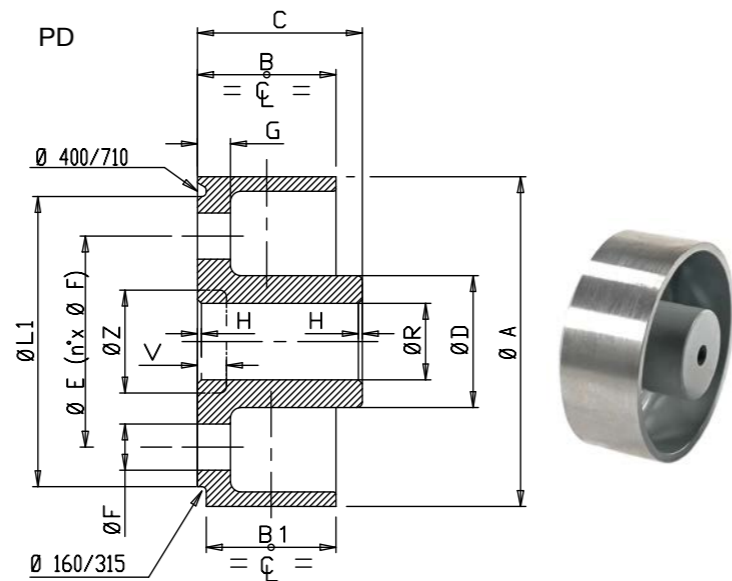

Diametro del foro R Diameter of hole R Diamètre du trou R Bohrungsdurchmesser R	H x 45°
≤ 30	1,4
> 30 ≤ 40	1,8
> 40 ≤ 50	2,5
> 50 ≤ 60	3
> 60 ≤ 80	4
> 80 ≤ 100	5
> 100 ≤ 120	6

Puleggia tipo Brakedrum type Poulie type Bremstrommel Typ	Mtr ⁽⁴⁾ max [N·m]	n max		Ø A	B	B1	C	Ø D	Ø E	Ø F ⁽³⁾		G	Ø L1 h9	Ø R max		V max	Ø Z max	n°	I ⁽²⁾ [kg·m ²]	Massa ⁽²⁾ Masse ⁽²⁾ Masse ⁽²⁾ [kg]
		UNI EN 1561 EN-GJL-250 [rpm]	UNI EN 1563 EN-GJS-500-7 [rpm]							grezzo not machined Brut unbearbeitet	lavorato machined alésé bearbeitet			grezzo not machined Brut unbearbeitet	H7					
		PD.160 ⁽¹⁾	270							2980	4770			160	68					
PD.200	580	2380	3810	200	85	75	100	80	125	35	40	25	180	18	50	20	60	4	0,044	9,50
PD.250	1210	1900	3050	250	105	95	125	100	160	35	40	25	220	20	60	22	70	6	0,127	17,5
PD.315	2560	1510	2420	315	133	118	153	130	200	45	50	30	270	25	80	24	90	6	0,382	33,0
PD.400	5320	1190	1900	400	150	-	170	150	250	54	60	35	335	38	90	27	100	6	1,19	58,6
PD.500	11020	950	1520	500	190	-	190	160	315	62	70	40	425	50	100	30	110	6	3,57	101
PD.630	25600	750	1210	630	236	-	236	180	400	67	75	45	530	50	110	33	130	8	10,3	180
PD.710	36250	670	1070	710	265	-	265	200	450	70	77	55	600	-	120	35	140	12	19,4	263

Puleggia tipo Brakedrum type Poulie type Bremstrommel Typ	Mtr ⁽⁴⁾ max [N·m]	n max		Ø A	B	B2	C	Ø D	Ø E	Ø F ⁽³⁾		G	Ø L2 h9	Ø R max		V max	Ø Z max	n°	I ⁽²⁾ [kg·m ²]	Massa ⁽²⁾ Masse ⁽²⁾ Masse ⁽²⁾ [kg]
		UNI EN 1561 EN-GJL-250 [rpm]	UNI EN 1563 EN-GJS-500-7 [rpm]							grezzo not machined Brut unbearbeitet	lavorato machined alésé bearbeitet			grezzo not machined Brut unbearbeitet	H7					
		PL.160 ⁽¹⁾	270							2980	4770			160	68					
PL.200	580	2380	3810	200	85	110	100	80	125	35	40	25	-	18	50	20	60	4	0,057	10,9
PL.250	1210	1900	3050	250	105	140	125	100	160	35	40	25	-	20	60	22	70	6	0,168	20,4
PL.315	2560	1510	2420	315	133	175	153	130	200	45	50	30	-	25	80	24	90	6	0,518	39,1
PL.400	5320	1190	1900	400	150	220	170	150	250	54	60	35	-	38	90	27	100	6	1,58	69,6
PL.500	11020	950	1520	500	190	280	190	160	315	62	70	40	465	50	100	30	110	6	4,79	123
PL.630	25600	750	1210	630	236	345	236	180	400	67	75	45	588	50	110	33	130	8	13,9	222
PL.710	36250	670	1070	710	265	390	265	200	450	70	77	55	659	-	120	35	140	12	26,5	328

I
CARATTERISTICHE STANDARD ED OPZIONALI
• Puleggia con fasciastro a norma DIN 15431 (PD) oppure
• Puleggia con fasciastro larga 1,5 volte quella a norma DIN 15431 (PL)
• Versione in ghisa meccanica UNI EN 1561, EN-GJL-250 (M) oppure
• Versione in ghisa sferoidale UNI EN 1563, EN-GJS-500-7 (S)
• Mozzo con foro R cieco o grezzo (G) oppure
• Mozzo lavorato di foro R cilindrico H7 e cava UNI 6604 H7 (L) oppure
• Mozzo lavorato di foro R cilindrico H7, cava UNI 6604 H7 e Puleggia dinamicamente bilanciata (B)
• Fori radiali F grezzi (G) oppure
• Fori radiali F lavorati H7 (S)
• Indispensabili per uso come ricambio per Giunto, ovvero come Semigiunto lato riduttore (SER)

I
(1) Non a norma DIN 15431
(2) Masse e Momenti di Inerzia (I) sono calcolati con fori F ed R grezzi
(3) Nel caso in cui la Puleggia debba essere utilizzata come ricambio per un Giunto Elastico GALVI tipo GD o GL, i fori F dovranno essere lavorati e la denominazione sarà Semigiunto lato riduttore (SER)
(4) Momento torcente rigido

GB
(1) Not at DIN 15435 standard
(2) Masses and Moments of Inertia (I) are calculated with F and R holes not machined
(3) In case the Brakedrum must be used as a spare part for a GD or GL flexible Coupling, the F holes must be machined and the spare part must be called half Coupling gear box side (SER)
(4) Stiff Torque

F
(1) Non selon la norme DIN 15431
(2) Masses et Moments d'Inertie (I) sont calculés avec trous F et R bruts
(3) Dans le cas où la Poulie devrait être utilisée comme pièce de rechange pour un Accouplement Élastique GALVI type GD ou GL, les trous F devront être alésés et la dénomination sera Demi-accouplement côté réducteur (SER)
(4) Moment de torsion rigide

D
(1) Nicht nach DIN-Norm 15431
(2) Massen und Trägheitsmomente (I) wurden mit den Bohrungen F und R im Unbearbeiteten Zustand berechnet
(3) Sollte die Bremstrommel als Ersatzteil für eine GALVI-Gelenkkupplung Typ GD oder GL verwendet werden, müssen die F-Bohrungen bearbeitet werden, mit der Bezeichnung Getriebeseitige Kupplungshälfte (SER)
(4) Steifer Drehmoment

GB
STANDARD AND OPTIONAL FEATURES
• Brakedrum as per DIN 15431 Standard (PD) or
• Brakedrum 1,5 times wider than the DIN Standard Brakedrum (PL)
• Model in grey cast iron UNI EN 1561, EN-GJL-250 (M) or
• Model in spheroidal cast iron UNI EN 1563, EN-GJS-500-7 (S)
• Hub with unbored R hole (G) or
• Hub with R cylindrical hole bored H7 and with keyway UNI 6604 H7 (L) or
• Hub with R cylindrical hole bored H7, with keyway UNI 6604 H7 and dynamically balanced Brakedrum (B)
• Unbored F radial holes (G) or
• F holes machined H7 (S)
• necessary for use as a spare part for flexible Coupling, i.e. for half Coupling gear box side (SER)

F
CARACTÉRISTIQUES STANDARDS ET OPTIONNELLES
• Poulie avec tambour de frein selon la norme DIN 15431 (PD) ou
• Poulie avec tambour de frein 1,5 la largeur de celle selon la norme DIN 15431 (PL)
• Version en fonte mécanique UNI EN 1561, EN-GJL-250 (M) ou
• Version en fonte sphéroïdale UNI EN 1563, EN-GJL-250 (S)
• Moyeu avec trou R borgne ou brut (G) ou
• Moyeu alésé de trou R cylindrique H7 et rainure de clavette UNI 6604 H7 (L) ou
• Moyeu alésé de trou R cylindrique H7, rainure de clavette UNI 6604 H7 et dynamiquement équilibré (B)
• Trous radiaux F bruts (G) ou
• Trous radiaux F alésés H7 (S)
• indispensables pour utilisation comme pièce de rechange pour Accouplement, c'est-à-dire comme Demi-accouplement côté réducteur (SER)

D
STANDARD- UND OPTIONSMERKMALE
• Bremstrommel mit Bremskranz nach DIN-Norm 15431 (PD) oder
• Bremstrommel mit 1,5-facher Bremskranzbreite gegenüber der DIN-Norm 15431 (PL)
• Ausführung aus Maschinenguss UNI EN 1561, EN-GJL-250 (M) oder
• Ausführung aus Sphäroguss UNI EN 1563, EN-GJS-500-7 (S)
• Nabe mit R-Bohrung blind oder unbearbeitet (G) oder
• Bearbeitete Nabe der Zylindrischen R-Bohrung H7 und Nut UNI 6604 H7 (L) oder
• Bearbeitete Nabe der Zylindrischen R-Bohrung H7, Nut UNI 6604 H7 und dynamisch ausgewuchtete Bremstrommel (B)
• F-Radialbohrungen unbearbeitet (G) oder
• F-Radialbohrungen bearbeitet H7 (S)
• unerlässlich für den Einsatz als Ersatzteil für Kupplung, d.h. als getriebeseitige Kupplungshälfte (SER)